

K760 Cut-n-Break

Käsitsemisõpetus



Loe käsitsemisõpetus põhjalikult läbi, et kõik eeskirjad oleksid täiesti arusaadavad, enne kui seadet kasutama hakkad.

SÜMBOLITE TÄHENDUS

Sümbolid seadmel:

ETTEVAATUST! Vääral või hooletul kasutamisel võib seade olla ohtlik, põhjustada raskeid vigastusi või kasutaja ja teiste inimeste surma.



Loe käsitsemisõpetus põhjalikult läbi, et kõik eeskirjad oleksid täiesti arusaadavad, enne kui seadet kasutama hakkad.



Kasuta alati:

- Kaitsekiiver
- Kõrvaklapid
- Kaitseprillid või näokaitse
- Hingamiskaitse



Seade vastab EL kehtivatele direktiividele.



ETTEVAATUST! Lõikamisel tekib tolm, mis võib sissehingamisel tekitada kahjustusi. Kasutage heaks kiidetud hingamiskaitset. Vältige bensiiniauru ja heitgaaside sissehingamist. Hoolitsege, et õhutus oleks korralik.



ETTEVAATUST! Ketaslõikurist tulevad lõikamisel sädeained, mis võivad süüdata põlema kergesti süttivaid aineid, nagu bensiin, puit, kuiv rohi jmt.



Õhuklapi tähis



Seiskamistähis



Ümbritsevasse keskkonda leviv müra vastavalt Euroopa Ühenduse direktiivile. Andmed seadme emissiooni kohta on toodud peatükis Tehnilised andmed ja etiketil.



Sümbolid käsitsemisõpetuses:

Enne kui hakkad kontrollima või hooldama, lülita mootor välja, lükates lüliti asendisse STOP.

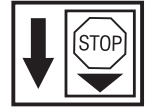

Tööasend

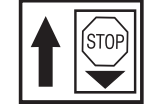

Õhuklapi asend 'suletud'.

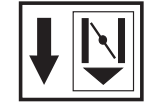

Õhuklapi asend 'avatud'.



Kasuta alati heakskiidetud kaitsekindaid.



Korrapärane puhastus vajalik.

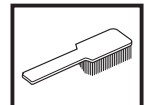

Visuaalne kontroll.



Kanna kaitseprille või näokaitset.



Ülejäänud seadmel toodud sümbolid/tähised vastavad erinevates riikides kehtivatele sertifitseerimisnõuetele.

Sisukord

SÜMBOLITE TÄHENDUS

Sümbolid seadmel: 2

Sümbolid käsitsemisõpetuses: 2

SISUKORD

Sisukord 3

MIS ON MIS?

Lõikuri osad 4

OHUTUSESKIRJAD

Meetmed enne uue seadme kasutusele võtmist 5

OHUTUSESKIRJAD

Isiklik ohutusvarustus 5

Seadme ohutusvarustus 6

Seadme ohutusvarustuse kontroll ja hooldus 7

Üldised ohutuseeskirjad 8

Üldised tööeeskirjad 9

Lõikekettad 12

KOOSTAMINE

Lõikeketaste paigaldamine 13

Lõikekettakaitsesed 13

KÜTUSE KÄSITSEMINE

Küttesegu 14

Tankimine 14

KÄIVITAMINE JA SEISKAMINE

Käivitamine ja seiskamine 15

HOOLDUS

Veorihma kontrollimine ja seadistamine 16

Veorihma vahetus 16

Rihmaratas ja ülekanne 17

Karburaator 17

Õhufilter 18

Käiviti 19

Süüteküünlad 20

Jahutussüsteem 20

Summuti 20

Üldised hooldamisjuhised 21

TEHNILISED ANDMED

Tehnilised andmed 22

Lõikeosa 22

EÜ kinnitus vastavusest 23

MIS ON MIS?

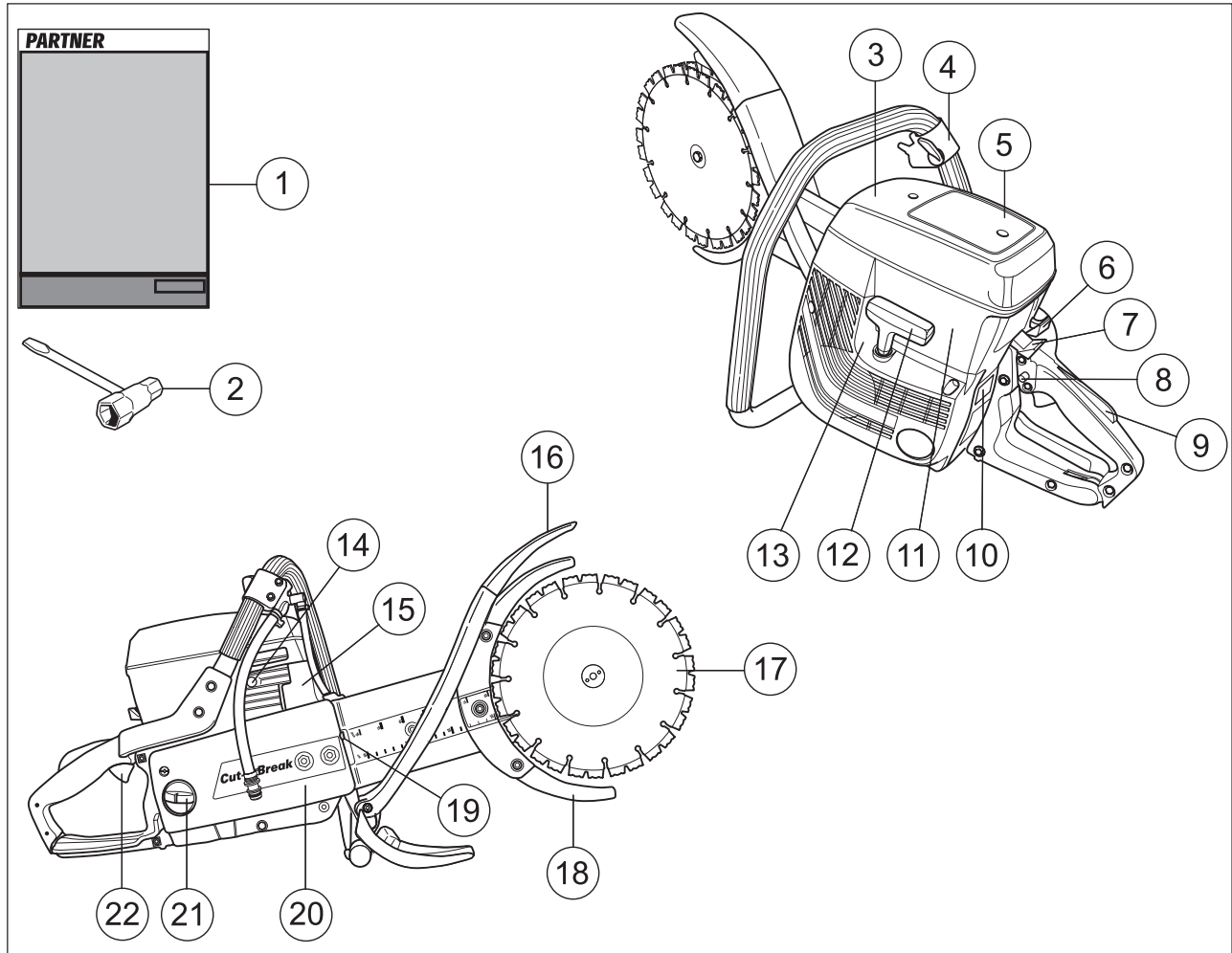

Lõikuri osad

- | | |
|--------------------------------|-------------------------|
| 1 Käsitsemisõpetus | 12 Käiviti käepide |
| 2 Kombivõti | 13 Käiviti |
| 3 Õhufiltri kaas | 14 Dekompressiooniklapp |
| 4 Eesmine käepide ja veekraan. | 15 Summuti |
| 5 Hoiatustähis | 16 Pritsmekaitse |
| 6 Rõhuklapp | 17 Lõikekettad |
| 7 Seiskamislüliti | 18 Lõikekettakaitse |
| 8 Käivitusgaasipäästik | 19 Rihmapingutaja |
| 9 Gaasihoovastiku sulgur | 20 Lõikeõlg |
| 10 Tüübisilt | 21 Kütusepaak |
| 11 Silindri kate | 22 Gaasihoovastik |

Meetmed enne uue seadme kasutusele võtmist

- See seade on ette nähtud ainult kõvade materjalide, nagu betooni, telliste, müüritise ja malm- ning tsementtorude lõikamiseks.
- Loe käsitsemisõpetus hoolikalt läbi.
- Kontrollige lõikeketaste paigaldust ja seadistust, vaadake juhiseid osast Lõikeketaste paigaldamine.
- Käivitage mootor ja kontrollige tühikäigu seadistust, vaadake juhiseid osast Hooldus. Kui tühikäik on õigesti seadistatud, peavad lõiketerad tühikäigul seisma paigal. Kasutusjuhendis on selgitatud, kuidas tühikäigu pöörlemiskiirust seadistada. Seadistage õige pöörlemiskiirus, nagu juhendis kirjeldatud. Ärge kasutage ketaslõikurit, kui sellel pole tühikäik õigesti seadistatud!
- Laske Partneri toodete müüjal kontrollida ketaslõikurit, et ta saaks seda vajaduse korral seadistada või parandada.



ETTEVAATUST! Seadme algset konstruktsiooni ei tohi muuta ilma tootja loata. Kasuta alati originaalosi. Lubamatud muudatused ja varuosad võivad põhjustada raskeid või isegi eluohtlikke kehavigastusi operaatorile ja teistele.



ETTEVAATUST! Lõikamis-, lihvimis-, puurimis- ja poleerimistöödel võib tekkida tolmu või gaase, mis sisaldavad kahjulikke kemikaale. Tehke kindlaks, milliste materjalidega te töötate ja kasutage vastavalt sellele sobivat hingamisteede kaitset või kaitsemaski.



ETTEVAATUST! Ketaslõikur on ohtlik tööriist, kui seda valesti või hooletult kasutada ja põhjustada isegi eluohtlikke vigastusi. Väga tähtis on, et te loeksite selle kasutamishendi läbi ja kõigest aru saaksite.

Partner püüab pidevalt toodete konstruktsiooni paremaks muuta. Partner jätab endale õiguse muuta seadmete konstruktsiooni ilma sellest ette teatamata.

Kõik selles kasutamishendis toodud andmed ja teave on kehtiv trükitoimetamise kuupäeva seisuga.

Isiklik ohutusvarustus



ETTEVAATUST! Seadmega töötamisel tuleb kasutada ettenähtud isiklikku kaitsevarustust. Isiklik kaitsevarustus ei vältista õnnetusi, kuid vähendab vigastuse astet. Palu seadme müüjalt abi sobiva varustuse valimisel.

- Kaitsekiiver
- Kõrvaklapid
- Kaitseprillid või näokaitse



- Hingamiskaitse

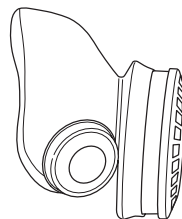

- Tugevad kindad, millega on kerge esemeid haarata.



- Hästiistuv vastupidav rõivastus, mis on mugav ja avar.



- Teraskaitsega mittelibisevad kaitseasaapid



- Kanna hoolit, et esmaabivarustus oleks alati käepärast.



OHUTUSEESKIRJAD

Seadme ohutusvarustus

Käesolevas käsitletakse seadme ohutusvarustust, selle toimimist, kontrollimist ning põhihooldust, mis tagab ohutu töö. Peatükis Mis on mis? on näidatud detailide paiknemine seadmel.

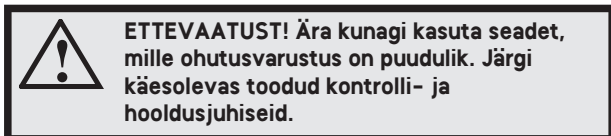

Vibratsioonisummutussüsteem

Seade on varustatud vibratsioonisummutussüsteemiga, mis vähendab vibratsiooni ja teeb seadme kasutamise mugavaks.

Seadme vibratsioonisummutussüsteem summutab vibratsioone, mis võiksid kanduda mootorist ja löikeosast käepideme üksusesse.

Mootoriüksus koos löikeosaga on käepideme üksusega ühendatud nn vibratsioonisummutuselementide kaudu.



Seiskamislüliti

Mootori väljalülitamiseks kasuta seiskamislüliti.

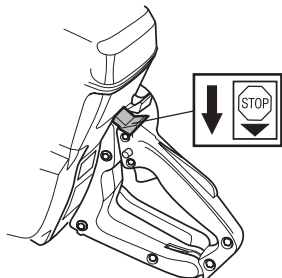

Summuti

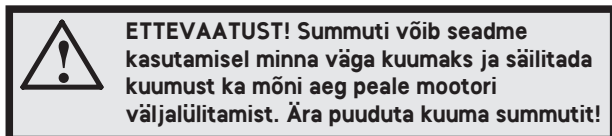

Summuti ülesandeks on hoida minimaalset mürataset ja suunata mootori heitgaasid operaatorist eemale.

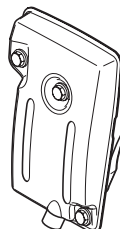

TÄHELEPANU! Ära kasuta kunagi vigastatud summutiga seadet.

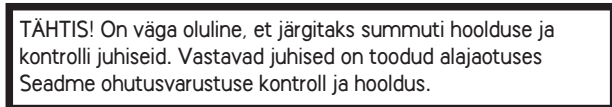

Gaasihoovastiku sulgur

Gaasihoovastiku pidur on nii konstrueeritud, et ta hoiab ära gaasihoovastiku tahtmatu sisselülitumise. Kui pidur (A) sisse vajutatakse, vabaneb gaasihoovastik (B).

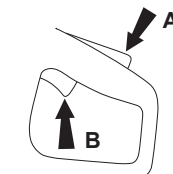

Pidur jääb sisse vajutatud asendisse senikauaks, kuni gaasihoovastik on sisse lülitatud. Kui käepide vabastada, lähevad nii gaasihoovastik kui gaasipäästik oma lähteasendisse. See toimub kahe tagasitõmbevedruga süsteemi kaudu. Selles asendis lukustub gaasihoovastik automaatselt tühikäigu režiimis, nii et see ei saa tahtmatult käima minna.

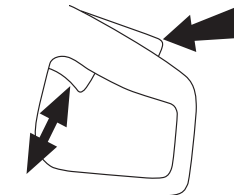

OHUTUSEESKIRJAD

Lõikekettakaitsed



ETTEVAATUST! Kontrollige kindlasti, kas lõikekettakaitsed on korralikult paigaldatud, enne kui käivitate seadme.

Lõikekettakaitsed on paigaldatud lõikeketta peale ja alla ning on sellise ehitusega, et lõikeketta või lõigatud materjali tükid ei paiskuks kasutaja suunas.

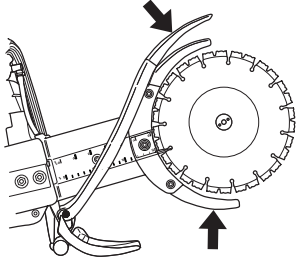

Seadme ohutusvarustuse kontroll ja hooldus



ETTEVAATUST! Seadme hooldus ja parandamine nõuab eraldi väljaõpet. See kehtib eriti ohutusvarustuse kohta. Kui seade ei vasta allpool toodud nõuetele, vii see hoolduspunkti. Meie toodetele on tagatud professionaalne hooldus ja parandus. Kui seadme müüja ei tegele hooldusega, palu teda juhatada sind lähimasse hoolduspunkti.

Vibratsioonisummutussüsteem

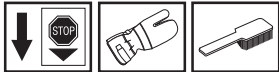

Kontrolli korrapäraselt, et amortiseerivad elemendid ei oleks pragunenud ega deformeerunud.



Kanna hoolt, et amortiseerivad elemendid oleks kindlalt kinnitatud mootori ja käepidemete külge.

Seiskamislüliti

Käivita mootor ja kontrolli, kas mootor seiskub, kui lükkad lüliti seiskamisasendisse.

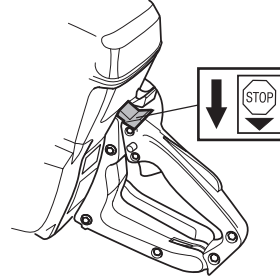

Summuti

Ära kasuta kunagi vigastatud summutiga seadet.



Kontrolli korrapäraselt, kas summuti on kindlalt seadme külge kinnitatud.

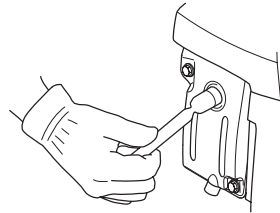

Gaasihoovastiku sulgur

- Kontrolli, kas gaasihoovastik sulgub tühikäigul, kui gaasihoovastiku sulgur läheb oma lähteasendisse.



- Vajuta gaasihoovastiku sulgurit ja kontrolli, kas see läheb, kui lased ta lahti, tagasi algasendisse.

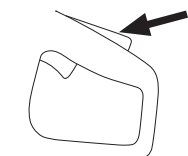

- Kontrolli, kas gaasihoovastik ja gaasihoovastiku sulgur liiguvad vabalt ja kas tagasitõmbevedrud töötavad korralikult.

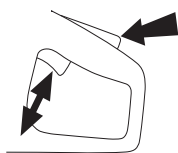

- Käivitage seade ja andke täisgaas. Laske gaasihoovastik vabaks ja kontrollige, kas löiketerad seiskuvad ja jäävad seisma. Kui löiketerad liiguvad, kuigi gaasihoovastik on tühikäiguasendis, tuleb kontrollida tühikäigu seadistust. Vaadake juhiseid osast Hooldus.

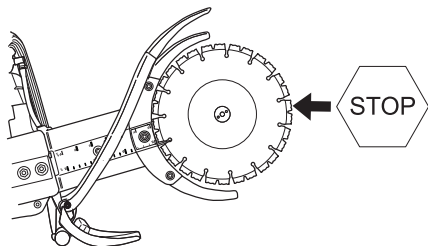

Lõikekettakaitse kontrollimine

Ärge kasutage defektset kaitset või valesti paigaldatud kaitset.

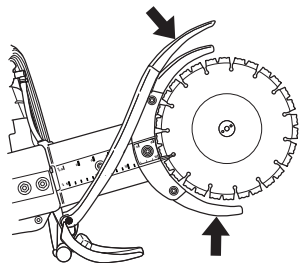

ETTEVAATUST! Enne seadme käivitamist tuleb kindlasti kontrollida, kas kaitse on õigesti paigaldatud.

Kontrollige ka seda, kas lõikekettad on õigesti paigaldatud ning kas neil pole kahjustusi. Kahjustatud lõikekettad võivad tekitada inimestele vigastusi. Juhised on toodud Koostamist käsitlevas alajaotuses.

Üldised ohutuseeskirjad

- Ketaslõikur on ette nähtud kõvade materjalide, nagu müüritise lõikamiseks. Pehme materjalide lõikamisel on löögioht. Juhised on toodud alajaotuses Kuidas vältida tagasiviskumist.
- Ära alusta tööd lõikuriga enne, kui sa pole korralikult juhendit läbi lugenud ja kõigest aru saanud. Hooldustoiminguid, mida pole kasutusjuhendis punktis "Ketaslõikuri kontroll ja hooldus" kirjeldatud, tuleb lasta teha kompetentsetel spetsialistidel.
- Ära kunagi tööta seadmega, kui oled väsinud, alkoholi tarvitanud või kui oled saanud ravimit, mis mõjub su nägemisele, otsustus- või keskendumisvõimele.
- Kanna isiklikku ohutusvarustust. Juhised on toodud alajaotuses Isiklik ohutusvarustus.
- Ära kunagi kasuta seadet, mille ehitust on muudetud.
- Ära kasuta vigastatud seadet. Kontrolli ja hoolda seadet korrapäraselt, nagu käsitlemisõpetuses nõutud. Teatud hooldust tohib teha ainult vastava väljaõppe saanud spetsialist. Juhised on toodud alajaotuses Hooldus.
- Ära luba kellelgi seadet kasutada enne, kui oled kindel, et ta on kasutamiseõpetuse sisust aru saanud.
- Ärge kasutage seadet siseruumides. Olge ettevaatlik – heitgaaside sissehingamine on ohtlik.

Transport ja hoiustamine

Ketaslõikurit tuleb hoida lukustatud ruumis, kus talle lapsed ja kõrvalised isikud ligi ei pääse.

Vaadake uued lõikekettad üle, kas neil pole vedudel või hoiustamisel tekkinud kahjustusi.

OHUTUSEESKIRJAD

Ohutusnõuded kütuse käsitlemisel



(Kütuse lisamine/Segamine/Hoidmine)



ETTEVAATUST! Ole ettevaatlik kütuse käsitlemisel. Välti tule-, plahvatus- ja sissehingamisohte.

- Ärge kalla seadmesse kütust, kui mootor pole välja lülitatud.
- Hoolitse selle eest, et kütuse segamisel (bensiin kahetaktiõliga) ja tankimisel oleks ventilatsioon hea.
- Enne käivitamist vii seade vähemalt 3 meetri kaugusele kütuse lisamise paigast.

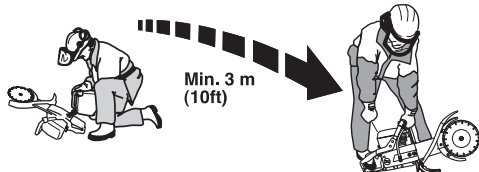

- Ära käivita seadet:
 - Kui kütust on sattunud seadmele. Pühi see ära ja lasse jäägil ära aurustuda.
 - Kui kütust on sattunud Su kehale või riietele, vaheta riided. Pese puhtaks kehaosad, kuhu on sattunud kütust. Pese vee ja seebiga.
 - Kui seadmest pihkub kütust. Kontrolli korrapäraselt, et kütust ei lekiks kütusepaagi korgi vahelt või voolikust.
- Ära hoi seadet ega kütust seal, kus pihkumise korral kütuseaurud võivad kokku puutuda sädemete või lahtise tulega, näit. masinate, elektrimootorite, releede, lülite, soojaveekatelde jt. seadmete läheduses.
- Hoi kütust selleks ettenähtud nõus.
- Lase kütuse- ja õli paak täiesti tühjaks, enne kui jäta seadme pikaks ajaks seisma. Palu lähimast bensiinijaamast abi sobiva paiga leidmisel vana kütuse ja õli jaoks.
- Kasutage PARTNERi kütuseanumat, millel on ülevoolukaitse.



ETTEVAATUST! Jälgige, et ei tekiks süttimis- või plahvatusohtu ega ei hingataks kahjulikke auruksid sisse. Enne kütuse tankimist tuleb mootor seisata. Kütust ei tohi üle voolata ega maha tilkuda. Puhastage ära kõik pritsmed seadmelt ja seadme ümbrusest. Kui kütust on sattunud teie riietele või nahale. Vahetage riided. Enne käivitamist tuleb seade viia vähemalt 3 meetri kaugusele kütuse tankimise kohast.

Üldised tööeeskirjad



TÄHTIS! Selles osas käsitletakse põhilisi ohutusreegleid lõikeseadmega töötamisel. Pidage meeles, et toodud teave ei asenda teadmisi ja oskusi, mida vastava ala ametimees on omandanud väljaõppel ja igapäevases töös. Kui teil tuleb seadmega töötamisel ette olukord, kus te tunnete ennast ebakindlalt, küsige parem asjatundja käest nõu. Pöörduge oma edasimüüja, hooldustöökoja või kogunud asjatundja poole, et nõu küsida. Ärge võtke tööd ette, kui te ei ole selleks saanud piisavat ettevalmistust.

Põhilised ohutuseeskirjad

- Vaata ringi:
 - Tee kindlaks, et tööpiirkonnas ei oleks inimesi, loomi ega midagi muud, mis võiks häirida sinu kontrolli seadme üle.
 - Hoidke eelnimetatud lõikeketastega kokku puutumast.
- Välti kasutamist halbade ilmastikuolude korral. Halbadeks ilmastikuoludeks on tihe udu, tugev tuul, tugev pakane jmt. Külma ilmaga töötamine on väga väsitav ja sellega kaasneb muid ohte, nagu libe maapind.
- Ärge kunagi alustage tööd enne, kui tööala pole vaba ja jalgealune kindel. Vaadake ringi, et poleks takistusi ees, kui tuleb vajadus ootamatult liikuda. Veenduge, et töötamise ajal midagi alla ei kuku. Olge eriti ettevaatlik, kui teil tuleb töötada kaldpinnal.
- Jälgige, et kehaosad või riided lõikekettaga kokku ei puutuks, kui te seadet käivitate.
- Hoidke end lõikeketastest eemal, kui seadme mootor on sisse lülitatud.
- Kui seade töötab, peab lõikeosa olema kaitsega kaetud.
- älgige, et teie töökoht oleks hästi valgustatud, et tagada turvalised töötingimused.
- Jälgi alati, et sul oleks kindel ja püsiv jalgealune.
- Kontrollige, et seal, kus te ketaslõikuriga töötate, poleks elektrijuhtmeid või –liine.



ETTEVAATUST! Ärge liigutage seadet, kui lõikeosa pöörleb.



ETTEVAATUST! Kasutage seadet ainult hea õhutusega kohas. Hoolimatu suhtumine võib põhjustada ohtliku kahjustuse või surma.

OHUTUSEESKIRJAD

Lõikamine



ETTEVAATUST! Lõikuri ohutusraadius on 15 meetrit. Seadme kasutaja vastutab selle eest, et sellesse raadiusesse ei satuks kõrvalisi inimesi või loomi. Ärge lülitage lõikeseadet sisse, kui tööpiirkond pole vaba ja kui teil pole kindlat jalgealust.

Üldised näpunäited

- Käivitage lõikeseadme mootor maksimaalsel pöörlemiskiirusel.
- Hoidke lõikurit mõlema käega kindlalt kinni. Hoidke nii, et pöidlad ja sõrmed oleksid käepidemete ümber.



ETTEVAATUST! Tugeva vibratsiooniga töötamine võib põhjustada vereringe- või närvikahjustusi, eriti neil, kel on vereringehäireid. Pöördu arsti poole, kui ilmneb nähte, mis võivad olla vibratsioonist põhjustatud. Sellisteks nähtudeks on näiteks muudatused nahas või nahavärvis, surin, nõelatorked, tundetus, nõrkus, värvimuutused nahal. Nimetatud nähtused esinevad tavaliselt sõrmedes, käelabades ja randmetes. Oht on suurem külma korral.

Lõiketehnika

- Toetage lõigatavat materjali nii, et teil on ülevaade sellest, mis võib juhtuda ja et lõikesoon oleks kogu lõikamise kestel avatud.

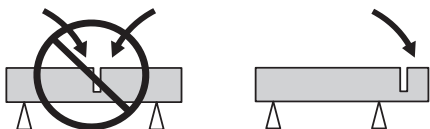

- Kontrollige, et lõikekettad ei puutuks millegagi kokku, kui seadet käivitatakse.
- Lõikamisel tuleb alati anda täisgaasi.
- Alustage lõikamist sujuvalt, laske seadmel töötada, ilma seda surumata või sundimata.
- Hoidke lõikamisel alati ühte suunda. Muidu võivad lõikekettad kinni kiiluda.

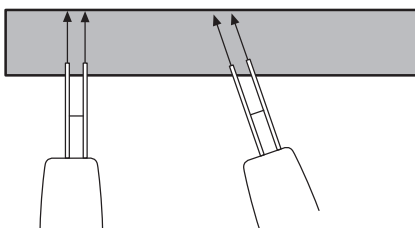

- Tehke alguses üks sisselõige ülalt alla (A). Eemaldage lõikur ja murdke lõigatud materjal murdmiseks sobiva riistaga lõikesoonest ära (B).

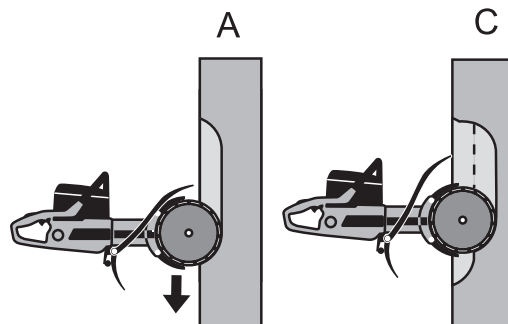

- Jätkake samas soones lõikamist, kuid juba kaugemalt (C), ning murdke jälle vastava tööriistaga lõigatud materjal ära.

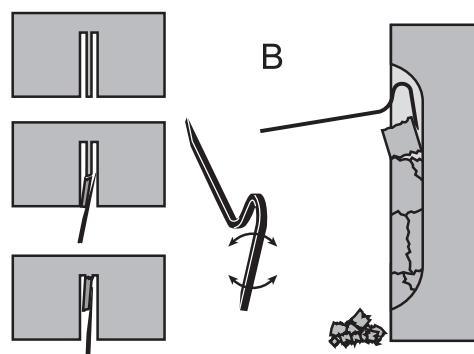

- Korrake sama töövõtet, kuni olete saavutanud nõutava lõikesügavuse (D,E).

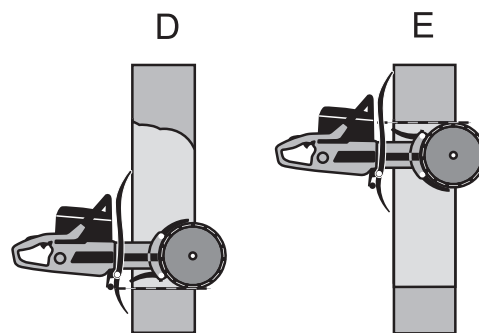

- Lõikekettakaitsed on valmistatud sellise arvestusega, et nad sobivad ketaslõikuri lõikesügavusega materjalis.

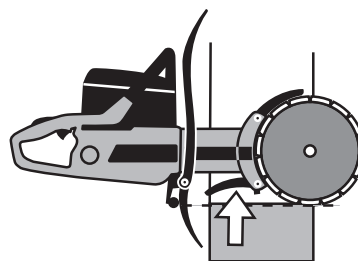

ETTEVAATUST! Ärge painutage ketaslõikurit külje suunas, sest lõikekettad võivad lõikesoonde kinni jääda ja tekitada ohtliku vigastuse.

Lõikamise järjekord

Kõigepealt lõigake alumine horisontaalne lõige. Seejärel tehke kaks vertikaalset lõiget. Viimasena tehakse ülemine horisontaallõige.

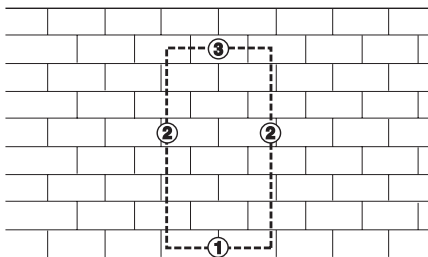

TÄHELEPANU! Kui ülemine rõhtlõige teha enne alumist rõhtlõiget, kukub materjal lõikekettale ja kiilub selle kinni.

Vesijahutus

Alati tuleb kasutada vesijahutust. See jahutab lõikekettaid ja pikendab nende tööiga ning vähendab tolmu tekkimist.

Teemantketta teritamine

Vale survega töötamisel ja mõningate materjalide lõikamisel võivad teemantkettad nüriks minna (näiteks tugeva sarrustusega betooni korral). Kui lõigata nüri teemantlõikekettaga, võib see nii kuumaks minna, et lõikesegmendid tulevad lahti.

Teritage lõikeketast, milleks tuleb lõigata pehmet materjali, näiteks liivakivi või tellist.

Lõikeketta vibreerumine

Kui liiga kõvasti suruda, võib lõikeketas muutuda loperguseks ja hakata vibreerima.

Kui survet vähendada, võib vibratsioon kaduda. Vastasel juhul tuleb lõikekettad vahetada. Vaadake juhiseid lõikeketta vahetamiseks osast Lõikeketaste paigaldamine.

Lõikeketas peab olema valitud vastavalt lõigatavale materjalile.

Tagasiviskumise vältimine



ETTEVAATUST! Tagasilöök võib tekkida välkkiirelt ja äkitselt ning olla nii võimas, et ketaslõikur ning lõikeketas võivad lennata kasutaja poole. Kui ketaslõikur paiskub kasutaja pihta pöörlevate lõikeketastega, võib tekkida eluohtlik vigastus. Väga tähtis on aru saada, mis võib põhustada tagasilööki ja seda ära hoida, töötades hoolikalt ja õigete töövõtetega.

Mis on tagasiviskumine?

Tagasilöök on äkiline vastumõju, mis tekib lõikeketta ülemise veerandi – tagasilöögi ohusektori kokkupuutel mingi esemega.

Üldised eeskirjad

- Ärge kunagi alustage lõikamist ketaslõikuri lõikeketta ülemise veerandiga, ohusektoriga, mis on näidatud joonisel.

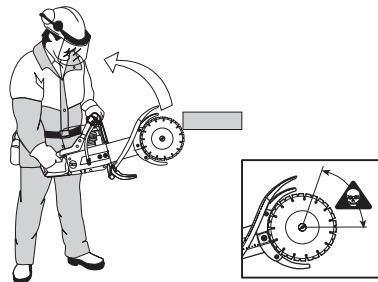

- Hoidke lõikurit mõlema käega kindlalt kinni. Hoidke nii, et põidlad ja sõrmed oleksid käepidemete ümber.
- Olge kindlal pinnal ja hoidke ennast tasakaalus.
- Lõikamisel tuleb alati anda täisgaasi.
- Hoidke lõigatavat eset parajal kaugusel.
- Olemasolevasse soonde ketta suunamisel olge eriti ettevaatlik.
- Ärge lõigake kunagi kõrgemal õlakõrgusest.
- Olge ettevaatlik, kontrollige, et lõigatav materjal ei liiguks paigast või ei juhtuks muud ohtlikku, mis lõikesoone sulgeb või lõikeketta kinni kiilub.

Tõmme

Tõmme tekib siis, kui lõikeketta alumine osa äkitselt seiskub või lõikesoon kinni vajub. (Et seda ära hoida, tuleb järgida töövõtteid, mis on kirjeldatud edaspidi osades 'Põhireeglid' ja 'Kinnikiilumine/pöörlemine'.)

Kinnikiilumine / pöörlemine

Kinnikiilumine tekib siis, kui lõikesoon vajub kinni. Seade võib siis äkitselt tugeva jõuga alla liikuda.

Kuidas kinnikiilumist ära hoida

Toetage lõigatav ese nii, et lõikesoon jääks lahti kuni lõikamise lõpuni.

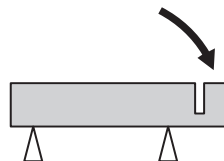

Kontrollige mootori pöölemiskiirust.

Mõõtke korrapäraselt mootori pöölemiskiirust töötemperatuuril ja täiskäigul, kuid ilma koormuseta.

Lõikekettad



ETTEVAATUST! Lõikekettad võivad katki minna ja tekitada kasutajale ohtliku vigastuse.

Kasutage lõikamiseks ainult selleks ettenähtud originaallõikekettaid.

Kasutage lõikekettaid ainult selle materjali lõikamiseks, milleks nad on ette nähtud.



ETTEVAATUST! Kui teemantlõikekettaga plastikut lõigata, võib tekkida tagasilöökk selletõttu, et plastmass sulab lõikamisel tekkiva soojuse toimele. Hoiduge plastmassi lõikamisest.

Üldised näpunäited

Selle ketaslõikuriga kasutatakse ainult spetsiaalseid lõikekettaid, millesse on sisse ehitatud pool rihmaratast.

Kasutage antud materjali lõikamiseks ettenähtud lõikekettaid, need tagavad parima lõiketulemuse ja pika tööea.

Lõikekettad peavad olema tähistatud vähemalt sama kiirusega, mis on toodud seadme sildil. Ärge kasutage lõikekettaid, mis on ettenähtud väiksema kiirusega töötamiseks kui ketaslõikur.

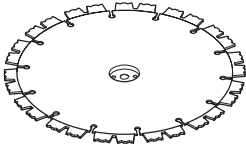

Kontrollige, et lõikeketastel poleks pragusid või teisi kahjustusi. Kui vaja, tuleb lõikeketas vahetada.

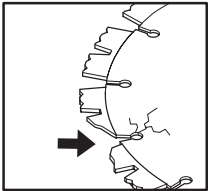

Suure pöörlemiskiirusega töötavad käes hoitavad seadmed

Selle ketaslõikuriga kasutatakse ainult spetsiaalseid lõikekettaid, millesse on sisse ehitatud pool rihmaratast.

Lõikekettaste paigaldamine

Partneri lõikekettad on spetsiaalselt valmistatud ja ette nähtud kasutamiseks mudeliga K650 Cut-n-Break. Lõikekettastele on sisse ehitatud rihmaratta pooled ja neid vahetatakse paarikaupa.

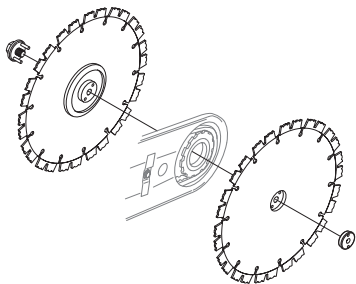

- Keerake kinnitusmutrid lahti, keerake pingutuskrusid mõni pööre vastupäeva ja kruvige latti tagasi nii kaugele kui võimalik, enne kui hakkate vanu lõikekettaid lahti võtma. Siis läheb veorihm paremasse asendisse ning uusi lõikekettaid on parem paigaldada. **Veorihm ei jää nii kergesti kinni.**
- Võtke vanad lõikekettad ära, milleks keerake lahti keskmutter. Kui lõikekettad on maha võetud, kontrollige veorihma kulumisastet. Veorihma vahetamise juhiseid vaadake osast 'Veorihma vahetamine'.
- Pange lõikekettad teine teisele poole lõikeõlga. Jälgige, et juhttihtide avad rihmarataste pooltes oleksid nii suunatud, et nad jääksid seibi avadega ja ka mutriga kohakuti. Pange tagasi kruvid ja seibiüksus koos juhttihtidega.

TÄHELEPANU! Väga tähtis on kontrollida, et lõikekettad pöörleksid, kui mutreid pingutatakse. Sellega kontrollitakse, et veorihm ei jääks sisseehitatud rihmarataste poolte vahele kinni, kui lõikekettaid ja rihmarattaid mutriga kokku tõmmatakse. Seda tuleb teha samm-sammult, pisut pingutades, seejärel pöörates lõikekettaid, uuesti pingutades jne, kuni lõikekettad on korralikult kinni.

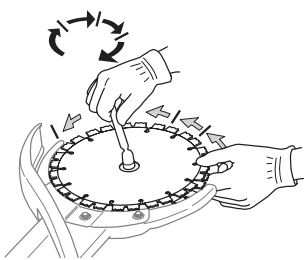

TÄHTIS! Enne lõikamise alustamist ärge unustage rihma pingutada ja kontrollida rihma pingsust. Vaadake juhiseid osast 'Veorihma kontrollimine ja seadistamine'.

Lõikekettakaitses

- Seadmele peavad alati olema paigaldatud lõikekettakaitses. Enne lõikamise alustamist tuleb kindlasti kontrollida, kas lõikekettakaitses on korralikult kinni.

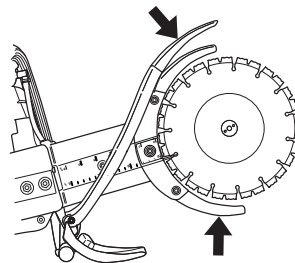

KÜTUSE KÄSITSEMINE

Küttesegu

TÄHELEPANU! Seadmel on kahetaktiline mootor ja sellega töötades peab alati kasutama bensiini ja kahetaktiõli segu. Et segu oleks õige, on tähtis mõõta segatava õli kogus väga täpselt. Väiksemate koguste segamisel mõjutavad ka väikesed kõrvalekalded õli koguses oluliselt segu koostist.



Bensiin

Soovitav madalaim oktaanarv on 90 (RON). Sellest madalama oktaanarvuga bensiiniga töötamisel võib mootori temperatuur tõusta. See võib mootorit tõsiselt kahjustada.

Kahetaktiõli

- Parima tulemuse saavutamiseks kasutage PARTNER kahetaktiõli, mis on spetsiaalselt meie õhkjahutusega kahetaktimootorite jaoks valmistatud.
- Ärge kasutage mingil juhul vesijahutusega kahetaktimootorite jaoks toodetud õli, mille võõrkeelne nimetus on outboardoil (lühend TCW).
- Ära kasuta kunagi neljataktilise mootori õlisid.

Segu koostis

1:50 (2%) PARTNER kahetaktiõli või muud vastavat õli.

1:33 (3%) teiste õlide korral, mis on õhkjahutusega kahetaktimootoritele, klassifitseeritud JASO FB/ISO EGB jaoks.

Bensiin, liitrit	Kahetaktiõli, liitrit	
	2% (1:50)	3% (1:33)
5	0,10	0,15
10	0,20	0,30
15	0,30	0,45
20	0,40	0,60

Segamine

- Bensiini ja õli omavaheliseks segamiseks kasuta alati puhast nõu, mis on ette nähtud bensiini jaoks.
- Esiteks vala nõusse pool segatavast bensiinist. Lisa kogu õlikogus. Sega (loksuta) küttesegu segamini. Lisa ülejäänud bensiin.
- Sega (loksuta) küttesegu hoolikalt enne seadme kütusepaagi täitmist.

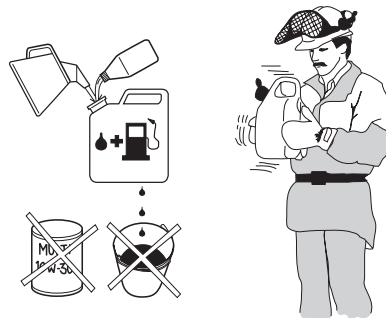

- Ära sega rohkem kütust kui üheks kuuks vaja.
- Kui seade jääb pikemaks ajaks seisma, tuleb kütusepaak tühjendada ja puhastada.

Tankimine



ETTEVAATUST! Järgnevad ettevaatusabinõud vähendavad tulekahjuohtu:

Ärge suitsetage kütuse lähedal ega pange sinna kuumi esemeid.

Ära lisa kütust, kui mootor pole välja lülitatud.

Kütuse lisamisel ava kork ettevaatlikult, et ülerõhk saaks aeglaselt väheneda.

Pärast kütuse lisamist pinguta korki hoolikalt.

Enne käivitamist vii seade alati tankimiskohast eemale.

- Hoidke käepidemed kuivad ja puhtad õlist ja kütusest.
- Jälgi, et kütus oleks korralikult segunenud, selleks loksuta iga kord enne kütusepaagi täitmist kütusenõud.
- Olge tankimisel tähelepanelik. Enne käivitamist viige seade tankimise kohast vähemalt 3 m kaugusele. Kontrollige, et kütusepaagi kork oleks korralikult kinni keeratud.

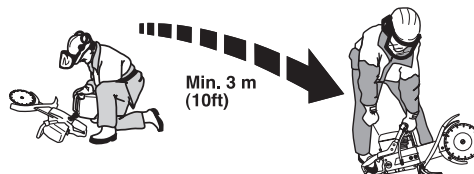

- Pühkige kütusepaagi korki ümbrus puhtaks. Puhastage korrapäraselt kütuse- ja õlipaaki. Kütusefiltrit tuleb vahetada vähemalt kord aastast. Paakidesse sattunud mustus rikub seadme töötamist.

KÄIVITAMINE JA SEISKAMINE

Käivitamine ja seiskamine



ETTEVAATUST! Enne käivitamist tuleb meeles pidada järgmist:

Ärge käivitage ketaslõikurit, kui sidurikate pole paigaldatud. Sidur võib lahti tulla ja tekitada ohtlikke vigastusi.

Enne käivitamist vii seade alati tankimiskohast eemale.

Jälgige, et te ja seade oleksite kindlal pinnal ja et lõikekettad pöörleksid vabalt.

Vaata, et tööpiirkonnas poleks võõraid isikuid.

Külma mootori käivitamine



Dekompressiooniklapp: Silindris rõhu vähendamiseks vajutage ventiil sisse, sellega kergendate ketaslõikuri käivitamist. Käivitamisel tuleb kasutada õhuklappi (A). Kui seade on käima hakanud, läheb ventiil ise lähteasendisse.

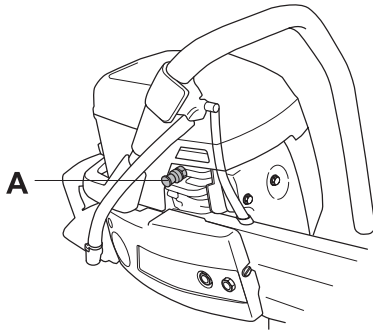

Käivitusgaasipidur: Vajutage sisse gaasihoovastiku päästik, gaasihoovastik ja seejärel käivitusgaasi päästik. (B). Vabastage gaasihoovastik ja see võtab poolgaasiasendi. Päästik vabaneb, kui gaasihoovastik täielikult sisse vajutada.

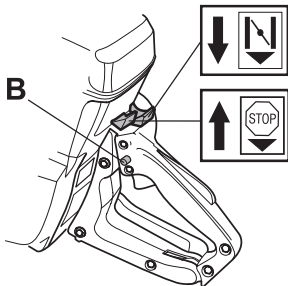

Süüde: Vii seiskamislüliti käivitusasendisse.

Õhuklapp: Tõmmake õhuklapilüliti täiesti välja.

Kuuma mootori käivitamine

Toimi samuti kui külma mootori puhul, aga ära vii õhuklappi asendisse "choke".

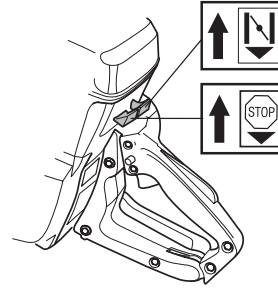

Käivitamine



ETTEVAATUST! Kui mootor käivitatakse, hakkavad lõikekettad pöörlema. Jälgige, et nad pöörleksid vabalt.

Võtke vasaku käega kinni esimesest käepidemest. Pange parem jalg tagumise käepideme alumisele osale ja vajutage seade vastu maad. **Käivitusnööri ei tohi kerida kää ümber.**

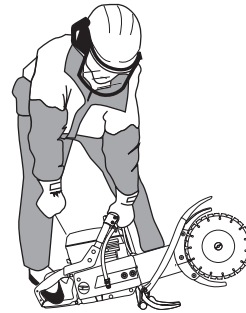

Võta starteri käepidemest kinni, tõmmake käivitusnäär parema käega aeglaselt välja, kuni tunned vastupanu (starteri hambad haakuvad), soorita seejärel tugevaid ja kiireid tõmbeid.

TÄHELEPANU! Ära tõmba käivitusnööri täies pikkuses välja, ära lase käiviti käepidet lahti, kui see on väljatõmmatud asendis. See võib seadmele vigastusi tekitada.

Kui mootor läheb käima, andke täisgaas ja käivitusgaas lülitub ise välja.

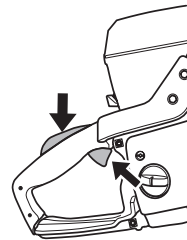

Seiskamine

Mootori seiskamiseks tuleb süüde välja lülitada.

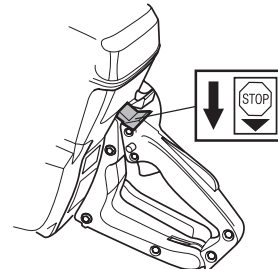

Veorihma kontrollimine ja seadistamine



- Veorihm on kaetud ja korralikult tolmu, mustuse ja mehhaaniliste vigastuste eest kaitstud.
- Kontrollige sõrmega veorihma pingsust, nagu näidatud joonisel. Õigesti pingutatud veorihm peab painduma umbes 5 mm ulatuses.

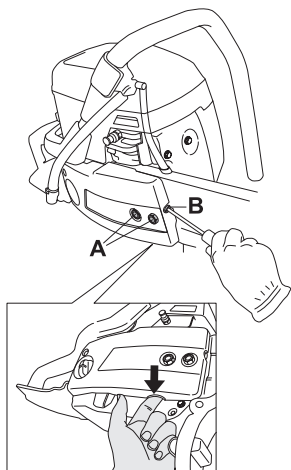

- Veorihma pingutamiseks tuleb mõlemat kruvi (A), mis hoiavad lõikelatti kinni, üks pööre vastupäeva keerata.
- Keerake pingutuskrugi (B) vastupäeva ja kontrollige samal ajal sõrmega veorihma pingsust. Kui veorihm paindub umbes 5 mm, on see piisavalt pingul ja võib lõikelatti hoidvad kruvid kinni keerata.

TÄHTIS! Uut veorihma pingutatakse, kui üks-kaks paagitäit kütust on ära töötatud.

Veorihma vahetus



- Rihma lõdvemaks laskmine Keerake rihmapingutuskrugi (A) lõpuni.

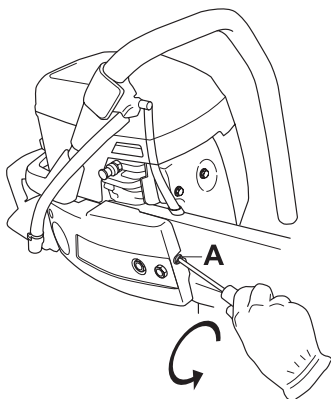

- Võtke lõikekettad ära.

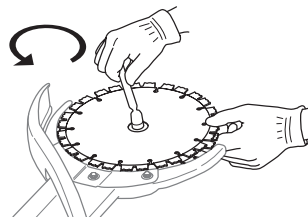

- Võtke ära sidurikate, milleks keerake lahti kruvid A ja B.

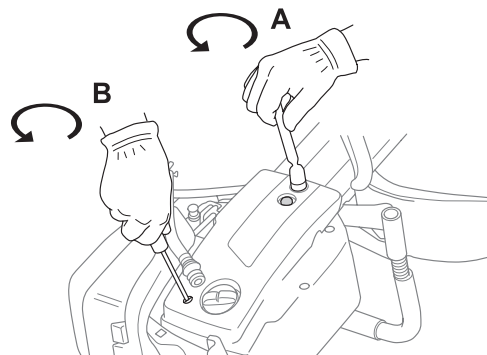

- Võtke veorihm lõikeõla otsalt (C) maha.

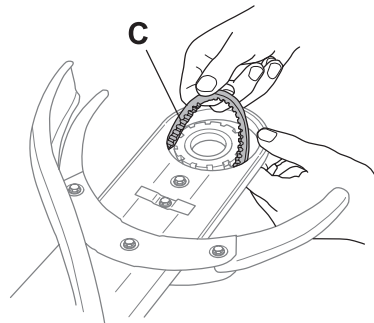

- Võtke lahti veevoolik (E). Lükake latt tagasi ja võtke veorihm sidurilt maha (D).

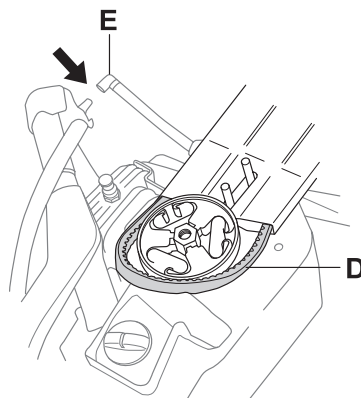

HOOLDUS

- Võtke lahti lõikeõlg, tõmmates seda otse ettepoole, nagu joonisel näha.

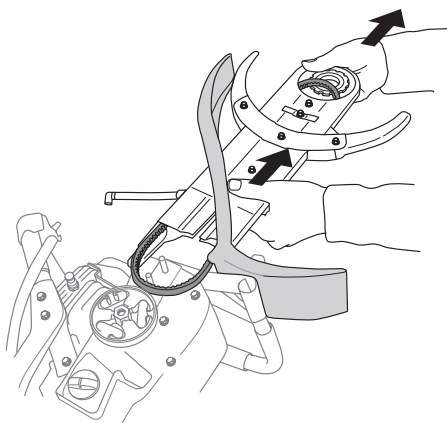

- Võtke kogu veorihm maha (D).
- Keerake lahti kuus kruvi (F), millega lõikekettakaitsed on kinnitatud lõikeõlale.

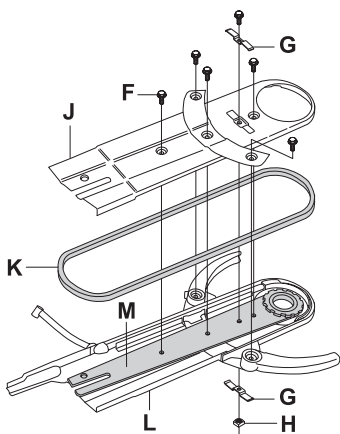

- Pange uus veorihm oma kohale (K).
- Pange tagasi lõikekettakaitsed ja veorihmakate.
- Latt (M) pannakse plaadile (L) nii, et plaadi augud ja lati augud oleksid kohakuti.
- Plaadi (J) servad peavad jääma plaadi (L) servadest sissepoole.
- Keerake lahti kuus kruvi (F) ja kontrollige ning seadistage veorihma (K) pingsust. Vaadake juhiseid osast 'Veorihma kontrollimine ja seadistamine'.
- Kõige lõpuks pannakse kohale piirajad (G). Suruge plaadid kokku, nagu näha joonisel. Kinnitage nad nelikantmutriga (H).

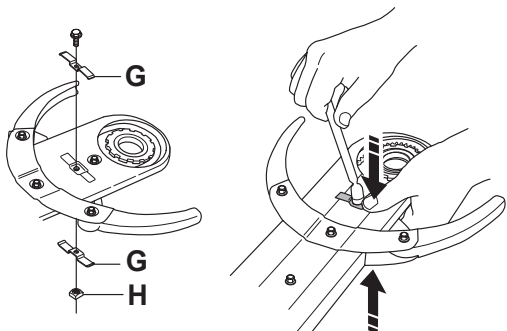

- Pange lõikekettad tagasi ja keerake mutter kinni. Vaadake juhiseid lõikekettade vahetamiseks osast Lõikekettade paigaldamine.

TÄHELEPANU! Kontrollige, et rihmapingutuskruid oleksid lõpuni keeratud ja et latt oleks lõpuni tagasi keeratud, et rihmakate oma kohale läheks.

Rihmaratas ja ülekanne.

Ärge käivitage mootorit, kui rihmaratas ja sidur on paigaldamata.

Karburaator

Sinu Partner-toode on konstrueeritud ja valmistatud selliste omadustega, mis vähendavad kahjulikke heitgaase.

Töö

Karburaator reguleerib seadme töökiirust gaasihoovastiku kaudu. Karburaatoris seguneb kütus õhuga.



ETTEVAATUST! Ärge käivitage seadet, kui lõikeõlg ja lõikeosa pole paigaldatud. Ülekanne võib lahti tulla ja inimesi vigastada.

Suulised

Karburaatoril on fikseeritud suuline, millega on tagatud, et seade saab alati õiges vahekorras kütuse ja õhu segu. Kui mootoril pole jõudu või kiirendus on väike, tehke järgmist.

- Kontrollige õhufiltrit ja kui vaja, vahetage.
- Kui see ei aita, võtke ühendust volitatud hooldustöökajaga..

Tühikäigu pöörete arvu T lõppreguleerimine

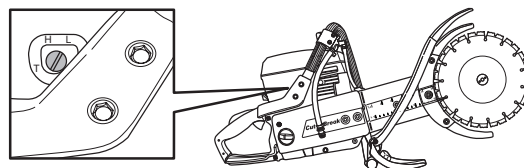

Tühikäiku seadistatakse kruviga T. Kui on vaja teha seadistust, tuleb keerata tühikäigukruvi päripäeva, kuni lõikekettad hakkavad pöörlema. Seejärel keeratakse kruvi vastupäeva, kuni lõikekettad jäävad seisma. Tühikäik on seadistatud õigesti, kui mootor kiireneb ühtlaselt ja ilma tõrgeteta.

Soovit. tühikäigu pööretearv: 2500 p/min



ETTEVAATUST! Kui tühikäigu pöörete arvu ei saa reguleerida, nii et lõikeosa jääks paigale, võta ühendust teenindustöökajaga/ edasimüüjaga. Ära kasuta seadet enne, kui see on korralikult reguleeritud või parandatud.

Õhufilter



Õhufiltrit peab korrapäraselt puhastama tolmu ja mustusest, et ära hoida:

- Häireid karburaatori töös
- Käivitamisraskusi
- Võimsuse vähenemist
- Mootori osade asjatut kulumist
- Liigset kütusekulu.

Õhufiltrisüsteem koosneb paberfiltrist (2):



- Vahtkummifilter on filtri kate A all kergesti kättesaadav. Filtrit peab kontrollima ühe korra nädalas ja vajadusel vahetama. Et filtreerimisefekt oleks tagatud, tuleb filtrit korrapäraselt vahetada või puhastada ja õlitada. Filtri õlitamiseks on Partner välja töötanud spetsiaalse õli.

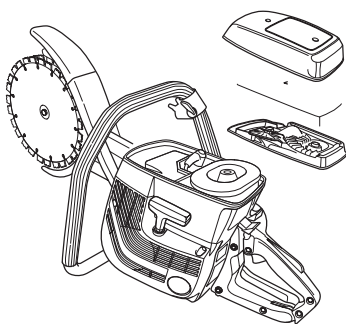

- Võtke vahtkummifilter ära. Peske filtrit korralikult leiges seebivees. Pärast pesemist loputage filtrit korralikult puhtas vees. Pigistage filtrit ja pange kuivama. NB! Kõrge survega suruõhk võib vahtkummit kahjustada.



- Õlitage vahtkummifilter korralikult. Kogu filter peab olema õline.
- Pane filter kilekotti ja kalla filtri peale õli. Mulju filtrit läbi kilekoti, et õli jaguneks ühtlaselt kogu filtri ulatuses. Lõpuks pigista filtrist liigne õli ja kalla kilekotist välja, misjärel paigalda filter oma kohale seadmesse. Õlitamiseks ei tohi kasutada tavalist mootoriõli. See sadestub filtrist välja.

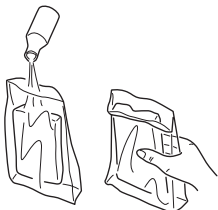

- Mitme pesemise tulemusena kulub vahtkummifilter ära. Kui filter pole enam kohe ega täida kattealust, tuleb see vahetada.
- Paberfilter on kate B all. Seda filtrit tuleb puhastada või vahetada vähemalt 1–2 korda nädalas. Pidage silmas, et filtrit ei tohi pesta.

Pikemat aega kasutatud õhufiltrit ei saa enam täiesti puhtaks. Sellepärast tuleb see korrapäraselt uuega asendada. **Vigastatud õhufilter tuleb kohe välja vahetada.**

TÄHTIS! Halvasti hooldatud õhufiltri tõttu tekib süüteküüniale katt ja mootori osadel ilmneb liigne kulumine.

Kütusefilter

- Kütusefilter paikneb kütusepaagis.
- Kütusepaak peab olema kaitstud mustuse eest, kui kütust tangitakse. Sellega hoitakse ära häired seadme töötamisel, mis võivad tekkida filtri ummistumisest.
- Kütusefiltrit puhastada ei saa, see tuleb vajadusel välja vahetada. **Filtrit peab vahetama vähemalt üks kord aastas.**

Veekraan

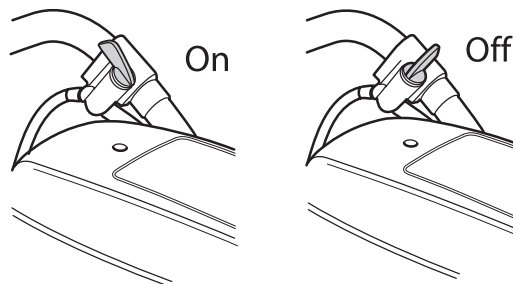

Veefilter

Kontrollige filtrit ja puhastage, kui vaja.

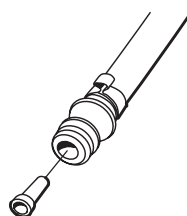

Käiviti



ETTEVAATUST! Tagasitõmbevedru asetseb vinnastatult käivitikambris ja võib hooletu käsitsemise puhul välja pääseda ja tekitada kehavigastusi.

Käiviti vedru või nõori vahetamisel peab olema ettevaatlik. Kasuta kaitseprille.

Katkenud või kulunud käivitinõör vahetamine



- Võtke lahti filtri kate ja silindri kate.
- Ava kruvid, millega käiviti on karteri külge kinnitatud ja eemalda käiviti.

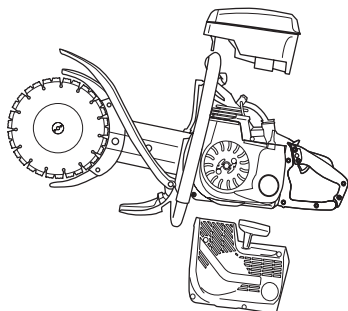

- Tõmba nõori välja umbes 30 cm ja vea nõoriratta servas asetsevast soonest läbi. Vabasta tagasitõmbevedru, lastes rattal aeglaselt tagurpidi pöörelda.

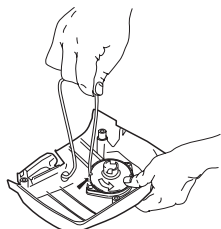

- Võtke vana käivitusnõori tükid välja ja kontrollige, kas käivitusvedru töötab. Pistke uus käivitusnõör läbi ava käivitikorpuses ja nõorikettal.

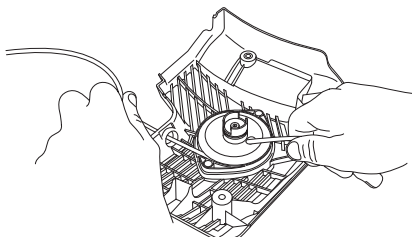

- Kinnitage käivitusnõör nõoriketta keskmesse, nagu näidatud joonisel. Pingutage kinnitust kõvasti ja jälgige, et vaba ots oleks võimalikult lühike. Kinnitage käivitusnõori ots käivituskäepideme külge.

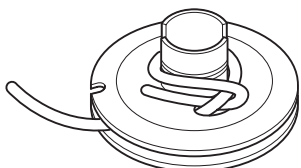

- Tõmmake nõori ots läbi ratta servas oleva ava ja keerake nõori 3 keerdu päripäeva nõoriketta keskmee ümber.

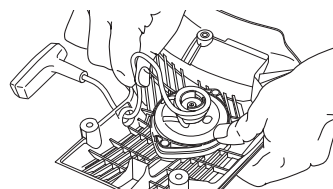

- Tõmmake käivituskäepidet, et vedru läheks pingule. Korra seda toimingut veel kord, kuid seekord keerake neli keerdu.
- Jälgige, et käivituskäepide läheks pärast vedru pingule tõmbamist algasendisse tagasi.
- Kontrollige, et vedru ei läheks lõppasendisse käivitusnõori täielikul väljatõmbamisel. Peatage nõoriratas pöidlaga ja kontrollige, et ratas saaks pöörata veel vähemalt pool pööret.

Tagasitõmbevedru vinnastamine

- Tõmba käivitinõör nõoriratta soonest läbi ja keera ratas umbes 2 tiiru päripäeva.

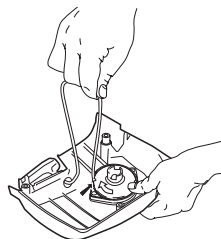

TÄHELEPANU! Kontrolli, et ratas saab veel keerata vähemalt 1/2 tiiru täiesti välja tõmmatud nõori puhul.

Katkenud tagasitõmbevedru vahetamine



- Keerake lahti kruvid nõoriratta keskmes ja võtke ratas välja.
- Ärge unustage, et tagasitõmbevedru on käivitikorpuses pinges all.
- Keerake kruvid, mis vedrukassetti hoiavad, lahti.

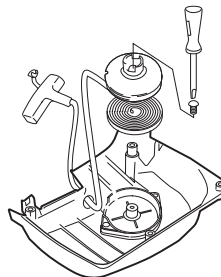

- Võtke välja tagasitõmbevedru, milleks pöörake käiviti ja tehke kruvikeerajaga lahti kinnitusklambrid. Kinnitusklambrid hoiavad tagasitõmbevedrukorpust käiviti küljes.
- Õlita tagasitõmbevedru vedela õliga. Paigalda nõoriratas ja vinnasta vedru.

Käiviti paigaldamine

- Käiviti paigaldamisel tõmba kõigepealt käivitinöör välja ja aseta käiviti oma kohale karteri küljes. Lase käivitinööril aeglaselt sisse joosta, et hambad haakuksid nöörirattasse.

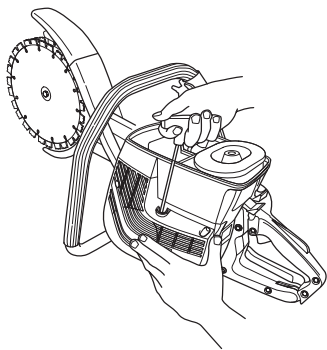

- Paigaldage käiviti ja keerake kruvid kinni.
- Paigaldage silindri kate ja filtri kate.

Süüteküünlad



Süüteküünla töövõimet mõjutavad:

- Valesti seadistatud karburaator.
- Vale küttesegu koostis (liiga palju õli).
- Määrduvad õhufilter.

Need tegurid tekitavad setteid süüteküünla elektroodidel ja võivad põhjustada tööhäireid ning käivitusraskusi.

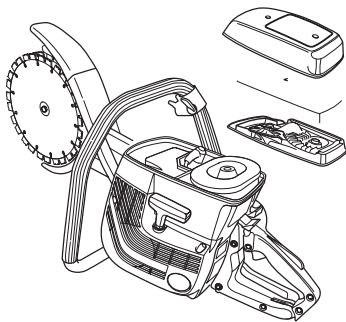

- Väikese võimsuse, raske käivitamise või ebaühtlase tühikäigu puhul kontrolli alati kõigepealt süüteküünalt, enne kui võtad ette teisi meetmeid. Puhasta must süüteküünal ja kontrolli samal ajal, kas elektroodide vahe on 0,5 mm. Vaheta süüteküünal pärast kuuajalist kasutamist või vajaduse korral varem.

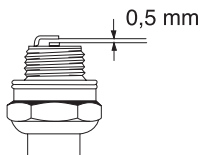

TÄHELEPANU! Kasuta alati soovitatud süüteküünla tüüpi! Vale süüteküünal võib vigastada kolbi või silindrit.

Jahutussüsteem



Võimalikult madala töötemperatuuri tagamiseks on seade varustatud jahutussüsteemiga.

Jahutussüsteem koosneb järgnevatest osadest:

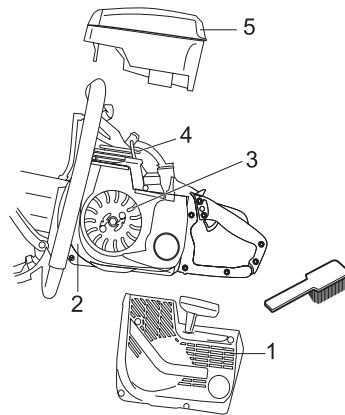

- 1 Õhu sisseimemisava käivitis.
- 2 Õhukanal.
- 3 Ventilatoriivad hoorattal.
- 4 Jahutusribid silindril.
- 5 Silindrikate (juhhib jahutusõhu silindrisse).

Puhasta jahutussüsteemi kord nädalas harjaga, raskete tööolude puhul tihedamini. Määrduvad või ummistunud jahutussüsteemi puhul kuumeneb seade üle, mis vigastab silindrit ja kolbi.

Summuti



Summuti ülesandeks on summutada müra ja suunata heitgaasid operaatorist eemale. Heitgaasid on kuumad ja võivad sisaldada sädemeid, mis võivad tekitada tulekahju, kui läheduses on kergesti süttivaid esemeid.

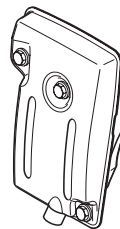

Ära kunagi kasuta vigastatud summutiga seadet.

Üldised hooldamisjuhised.

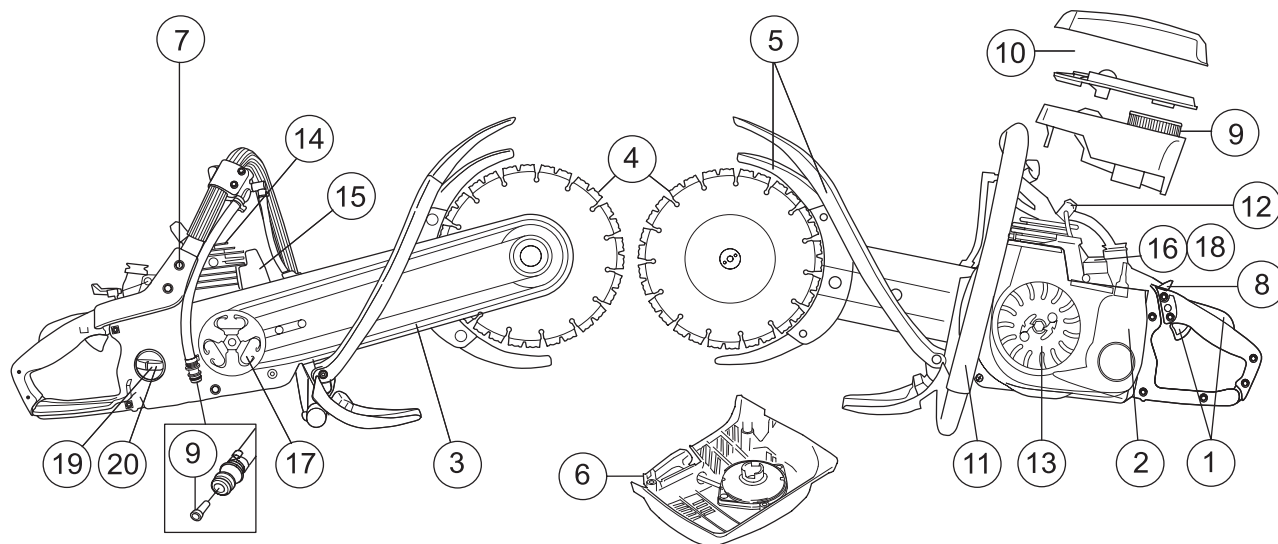

Allpool on toodud üldised hoolduseeskirjad. Kui esineb küsimusi, võta ühendust hooldustöökojaga.

Igapäevane hooldus

- 1 Kontrollige, et gaasihoovastiku osad töotaksid korralikult (gaasihoovastik ja käivitusgaasipäästik).
- 2 Puhasta seade väljastpoolt.
- 3 Kontrollige veorihma pingsust
- 4 Kontrollige löikeketaste ja rihmaratta seisukorda.
- 5 Kontrollige, millises seisukorras on löikekettakaitsed.
- 6 Kontrollige käivitusseadet ja käivitinööri välispidiselt.
- 7 Kontrolli, et kruvid ja mutrid oleksid korralikult kinnitatud.
- 8 Kontrolli, kas seiskamislüliti toimib.
- 9 Kontrollige, kuidas filter töötab.

Iganädalane hooldus

- 10 Kontrollige õhufiltri seisundit.
- 11 Kontrollige käepidemeid, jälgige, et vibratsioonisummutuselemendid oleksid korras.
- 12 Puhasta süüteküünal. Kontrolli, et elektrootide vahe oleks 0,5 mm.
- 13 Puhasta ventilaatoritiivad ja hooratas. Kontrolli käivitit ja tagasitõmbevedru.
- 14 Puhasta silindri jahutusribid.
- 15 Kontrollida, et summuti on korralikult kinni ega pole kahjustatud.
- 16 Kontrollige karburaatori tööd.

Igakuine hooldus

- 17 Kontrollige ülekannet, veorastast ja sidurivedru, kas neil pole märgata kulumist.
- 18 Puhasta karburaatorit väljastpoolt.
- 19 Kontrolli kütusefiltrit ja -voolikut. Vajadusel vaheta.
- 20 Puhasta kütusepaak seest.

TEHNILISED ANDMED

Tehnilised andmed

	K760 Cut-n-break
Mootor	
Silindri maht, cm ³	71
Silindri läbimõõt, mm	50
Käigu pikkus, mm	36
Pöörlemiskiirus tühikäigul, p/min	2500
Soovituslik suurim pöörlemiskiirus, p/min	9750±250
Võimsus, kW	3,5
Süütesüsteem	
Süütesüsteemi valmistaja	EM
Süüteküünlad	Champion RCJ 7Y/ NGK BPMR 7A
Elektroodide vahe, mm	0,5
Kütuse-/määrimissüsteem	
Karburaatori valmistaja	Tillotson
Karburaatori tüüp	HS
Bensiinipaagi maht, l	0,7
Kaal	
Kaal koos veekomplektiga, ilma kütuse ja lõikeosata, kg	8,9
Kaal koos veekomplektiga, ilma kütuseta ja lõikeosaga, kg	10,3
Müraemissioon	
(vt. märkust 1)	
Müra võimsustase, dBA	115
Müra võimsustase, garanteeritud L _{WA} dBA	116
Müratase	
(vt. märkust 2)	
Ekvivalentne müra rõhutase kasutaja kõrvas, mõõdetud vastavalt EN 1454 nõuetele, dBA	100
Vibratsioonitase	
Vibratsioonid käepidemes, mõõdetud vastavalt EN 1434 nõuetele	
Tühikäigul eesmises käepidemes, m/s ²	5,8
Täiskäigul eesmises käepidemes, m/s ²	3,4
Tühikäigul tagumises käepidemes, m/s ²	7,6
Täiskäigul tagumises käepidemes, m/s ²	4,8
Vibratsioonid käepidemes, mõõdetud vastavalt ISO 19432 nõuetele	
Esikäepide, ekvivalentne väärtus, m/s ²	3,2
Tagakäepide, ekvivalentne väärtus, m/s ²	5,7

Märkus 1: ümbritsevasse keskkonda leviva müra võimsus (L_{WA}), mõõdetud vastavalt EÜ direktiivile 2000/14/EÜ.

Märkus 2: Ekvivalentne müra rõhutase määratakse kui ajaga kaalutud müra rõhutasete summa erinevates tööoludes, kusjuures ajajaotus on järgmine: 1/2 aega tühikäigul ja 1/2 aega maksimaalsetel pööretel.

Lõikeosa

Lõikeketas	Ülekanne	Suurim joonkiirus, m/s	Suurim lõikesügavus
9"	48/77	80	400 mm



EÜ kinnitus vastavusest

(Kehtib vaid Euroopas)

Partner Industrial Products, SE-433 81 Partille, Rootsi, tel.: +46-31-949000, kinnitab käesolevaga, et ketaslõikur Partner K650 Cut-n-break 2006. aasta ja järgnevate seerianumbritega (aastarv koos sellele järgneva seerianumbrigaon kirjutatud selgelt etiketile) vastab nõuetele, mis on toodud NÕUKOGU DIREKTIIVIS:

- masinadirektiiv 22. juunist 1998 **98/37/EG**, lisa IIA.
- elektromagnetilise ühilduvuse direktiiv 3. maist **1989 89/336/EMÜ**, k.a. praegu kehtivad lisad.
- müradirektiiv 8. maist 2000 **2000/14/EG**. Vastavushinnang on tehtud kooskilas lisaga V.

Teave müra kohta on toodud peatükis Tehnilised andmed.

Järgitud on alljärgnevaid standardeid: **EN292-2, CISPR 12:1997, EN 1454, ISO 19432**

SMP Svensk Maskinprovning AB, Fyrisborgsgatan 3, SE-754 50 Uppsala, Rootsi, teostas vabatahtlikult Husqvarna AB standardikontrolli. Serifikaadi number on: 01/901/002

Partille, 2. mail 2006



Ove Donnerdal, arendusjuht

1150208-63



2022-05-04